

## Pourquoi est-il particulièrement important de connaître la largeur du toit du véhicule pour les trajets avec DB Autozug ?

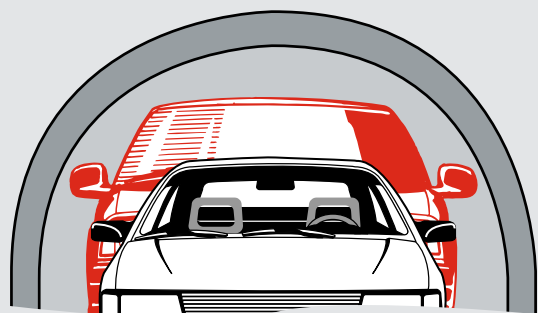

**Voici comment faire pour mesurer la largeur du toit de votre jeep/monospace :**

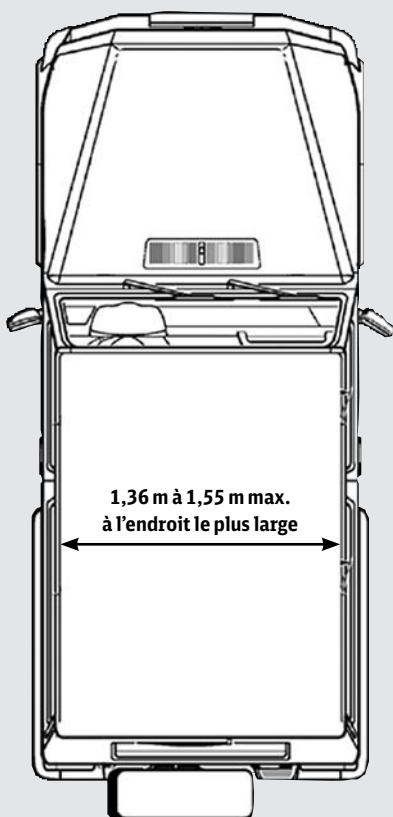

### Si vous...

... conduisez une petite voiture, une voiture de moyenne catégorie, une berline ou un break, la largeur de toit se situe dans la plage des dimensions standard et vous n'avez donc pas à vous en occuper. Il suffit de vérifier que votre véhicule ne dépasse pas les limites de hauteur des différents pays.

**Informations par pays :** [cliquez ici](#)

### Les véhicules qui font plus de 1,58 m de haut...

... sont placés de manière générale sur le niveau de chargement supérieur. Chaque véhicule se voit attribuer un emplacement sûr sur le porte-autos en fonction de sa hauteur et de sa largeur au niveau du toit.

**!** **Attention**  
Véhicules avec toit large, tels que les jeeps, les monospaces (par exemple Ford S-Max, Renault Espace, Landrover et autres) : pour ces véhicules, il est important de connaître les dimensions exactes afin d'éviter tout incident lors des traversées de tunnels.

### La hauteur, la largeur et la longueur de votre véhicule...

... sont indiquées dans les papiers du véhicule. La largeur du toit n'est pas indiquée dans les papiers. Veuillez la mesurer vous-même.

### Si la largeur de toit est comprise entre 1,36 m et 1,55 m...

... les limites d'admission en hauteur des véhicules sont les suivantes :

■ en Allemagne et en Autriche :	1,96 m
■ en France :	1,71 m
■ en Italie :	
■ Alessandria :	1,73 m
■ Bolzano, Vérone, Trieste :	1,85 m

**Les véhicules mesurant plus de 1,55 m de large au niveau du toit ne peuvent pas être transportés par DB Autozug !**